



HEIDENHAIN

Siamo il vostro partner di assistenza!

Una tecnologia di alto livello richiede prestazioni qualificate e giustamente il cliente pretende sistemi sicuri, costantemente affidabili e altamente produttivi. Particolare importanza riveste quindi una rete di assistenza ben strutturata e presente in tutto il mondo.

HEIDENHAIN è rappresentata in oltre 50 Paesi, per lo più con filiali, e dispone così di una rete altamente efficiente e competente. La consulenza attenta e personalizzata sui vostri prodotti HEIDENHAIN con soluzioni mirate incrementa l'affidabilità del vostro parco macchine e consente di risparmiare tempo e denaro.

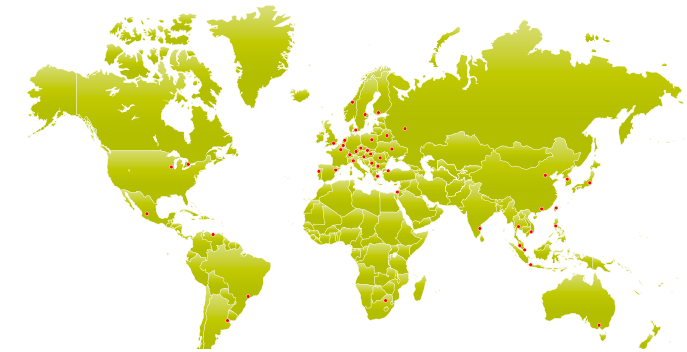

1075229-42 · 5 · 04/2018 · H · Printed in Germany

Il filo diretto con il Servizio Assistenza HEIDENHAIN

Helpline per supporto tecnico

Sistemi di misura/Calibrazione macchine

☎ 02 27075-235
service@heidenhain.it

Programmazione NC

☎ 02 27075-406
programmatori@heidenhain.it

Supporto NC

☎ 02 27075-235
service@heidenhain.it

Programmazione PLC per TNC

☎ 02 27075-235
applicativi@heidenhain.it

Programmazione APP

☎ 02 27075-255
programmazione.app@heidenhain.it

Helpline per riparazioni, ricambi e apparecchiature sostitutive

Consulenza clienti

☎ 02 27075-205
ammservice@heidenhain.it

Helpline per gestione reclami e contratti di assistenza

Coordinamento

☎ 02 27075-205
ammservice@heidenhain.it

I vantaggi in breve

- Ampia offerta di servizi
- Interlocutori diretti
- Rapida disponibilità di apparecchiature sostitutive e ricambi originali
- HEIDENHAIN Service Exchange
- Riparazioni a regola d'arte
- Assistenza in loco
- Assistenza sul campo e installazione di prodotti HEIDENHAIN
- Corsi di formazione per clienti e operatori nella lingua del Paese
- 12 mesi di garanzia di funzionamento sull'apparecchiatura riparata completa
- Qualità controllata
- Sicurezza funzionale



HEIDENHAIN

HEIDENHAIN ITALIANA S.r.l.

Via Asiago, 14

20128 Milano, Italy

☎ +39 02 27075-1

FAXI +39 02 27075-210

E-Mail: info@heidenhain.it

www.heidenhain.it

Servizio Assistenza HEIDENHAIN

Al servizio del cliente Servizio Assistenza HEIDENHAIN

Al vostro fianco



Servizi di riparazione in tutto il mondo

I nostri tecnici qualificati del Servizio Assistenza riparano le apparecchiature difettose con rapidità e affidabilità. Dopo la riparazione viene rilasciata una garanzia di funzionamento di 12 mesi, non solo sul componente riparato, ma sull'apparecchiatura completa.

Apparecchiature sostitutive e ricambi

Grazie al nostro magazzino di assistenza siamo in grado di rispondere alle necessità di apparecchiature e componenti originali di ricambio. Sono a disposizione anche soluzioni per componenti fuori produzione da anni. Per casi urgenti provvediamo alla fornitura dei prodotti in meno di 24 ore in tutta Europa.

HEIDENHAIN Service Exchange

Offre un supporto rapido in caso di fermo macchina. Al prezzo forfettario di una riparazione viene subito fornita un'apparecchiatura del magazzino Exchange. Dopo la restituzione dell'apparecchiatura difettosa, nel caso non sia più riparabile effettuiamo un conguaglio fino a max 80% del valore di una apparecchiatura nuova.

Helpline

Gli esperti della Helpline HEIDENHAIN sono a completa disposizione in caso di assistenza per richieste di chiarimento su sistemi di misura, controlli numerici e programmazioni NC e PLC.

Assistenza in loco

In tutto il mondo i nostri tecnici del Servizio Assistenza vi offrono un supporto affidabile per messa in servizio, programmazione NC, montaggio, calibrazione macchine e diagnostica errori.

Contratti di assistenza

HEIDENHAIN offre oltre ad una garanzia estesa (24 mesi) anche contratti di assistenza:

- prolungamento della durata della garanzia
- ricambi a Voi riservati
- assistenza "all inclusive"

I contratti di assistenza incrementano la redditività degli investimenti e consentono di pianificare i costi di riparazione.

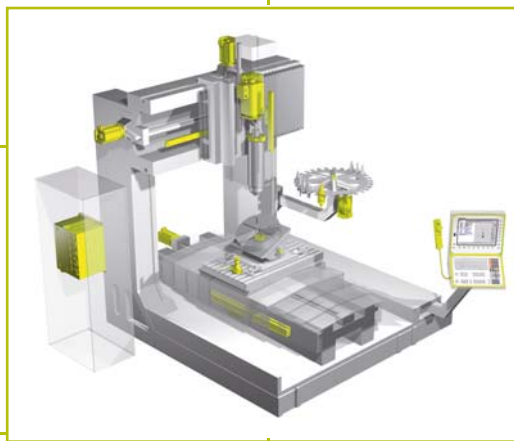

Corsi di formazione

Con i nostri corsi di formazione siamo in grado di trasferire le nozioni tecniche secondo le diverse necessità e applicazioni.

- Programmazione NC
- Programmazione PLC e interfacciamento
- Messa in funzione e ottimizzazione
- Manutenzione per sistemi di misura e controlli numerici

Calibrazione DAkkS

Il laboratorio di misura HEIDENHAIN calibra il vostro sistema di misura lineare o angolare digitale a norma EN ISO/IEC 17025. Si tratta di una calibrazione del vostro strumento di misura con uno standard riconosciuto a livello internazionale.

Calibrazione di macchine

I tecnici del Servizio Assistenza HEIDENHAIN misurano la vostra macchina utensile e determinano così gli errori di movimento dinamici e statici, permettendovi di migliorare il rispetto delle tolleranze e la qualità superficiale delle vostre lavorazioni.

Assistenza affidabile

Anche al di fuori dei normali orari di apertura offriamo un servizio Helpline esteso e la rapida reperibilità della merce.

Orari di apertura:

Lun – Ven dalle h. 8,30 alle h. 18,30

Assistenza telefonica:

Lun – Ven dalle h. 8,30 alle h. 18,30

Assistenza in Internet

Inoltre, all'indirizzo service.heidenhain.it è disponibile anche il Servizio Assistenza HEIDENHAIN online!



Competenza e know-how

Rapidi tempi di reazione

Assistenza a 360°

Il vostro partner affidabile